

# ps:<sup>®</sup>wheel-pincher FÜR MASCHINENTYP TRUMPF

- zum nachträglichen manuellen oder automatisierten Trennen von Blechen
- für verschiedene Blechmaterialien und -stärken
- integrierte Schmierung
- sehr gute Laufeigenschaften durch beschichtete Wellen mit Spezialgleitstoff
- mit zusätzlichen Richtrollen, um Blechverzug zu minimieren

TRUMPF

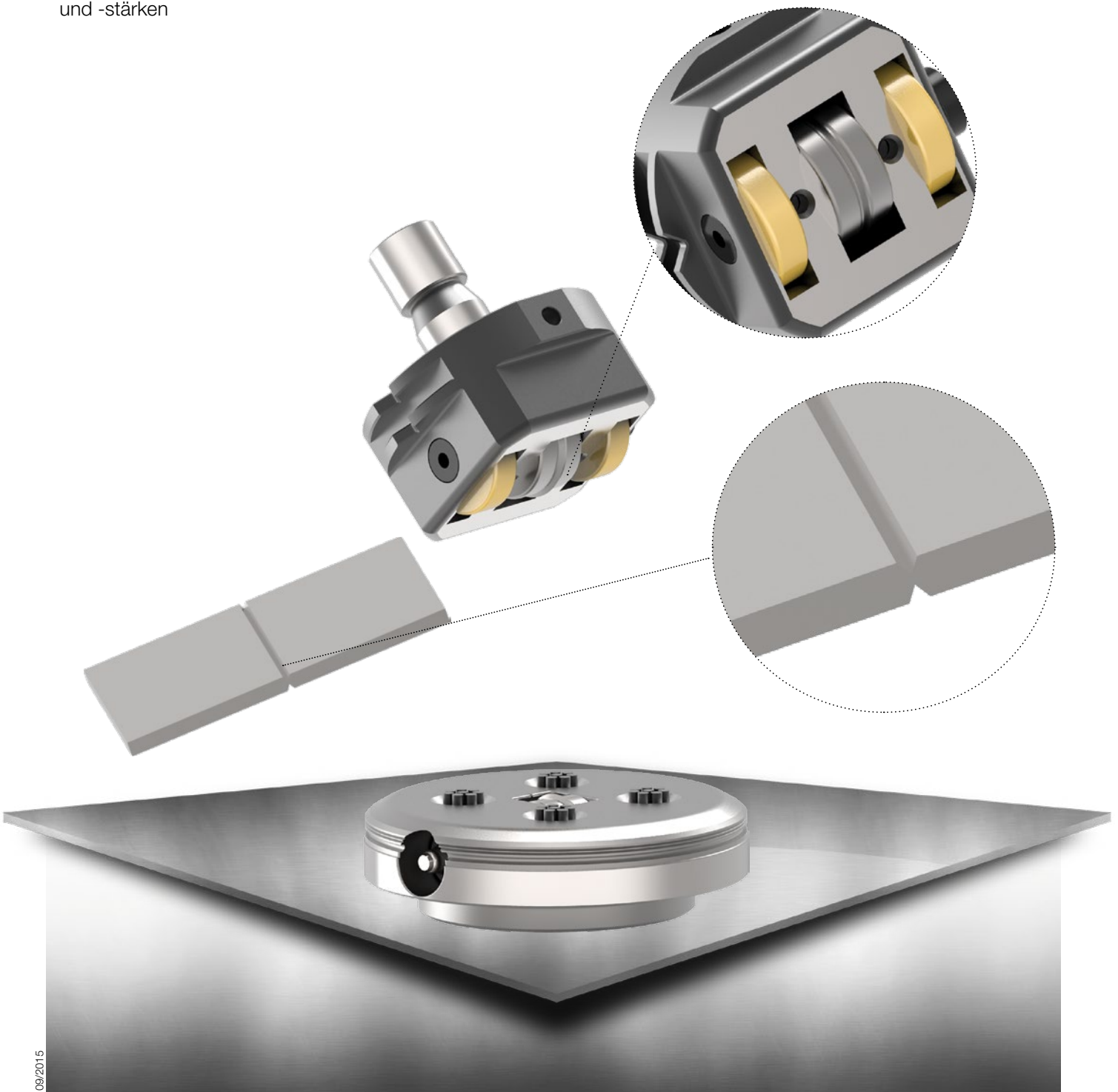

09/2015