

ps:[®]wheel-offset

FÜR MASCHINENTYP TRUMPF

- zur optimierten Herstellung von Absetzungen
- für verschiedene Blechmaterialien und -stärken
- deutlich geringerer Blechverzug durch Differentialwirkung (segmentierte Rollen)
- sehr gute Laufeigenschaften durch beschichtete Wellen mit Spezialgleitstoff
- keine Rattermarken
- integrierte Schmierung
- arbeiten im engen Radius möglich
- Abmaße nach Kundenwunsch

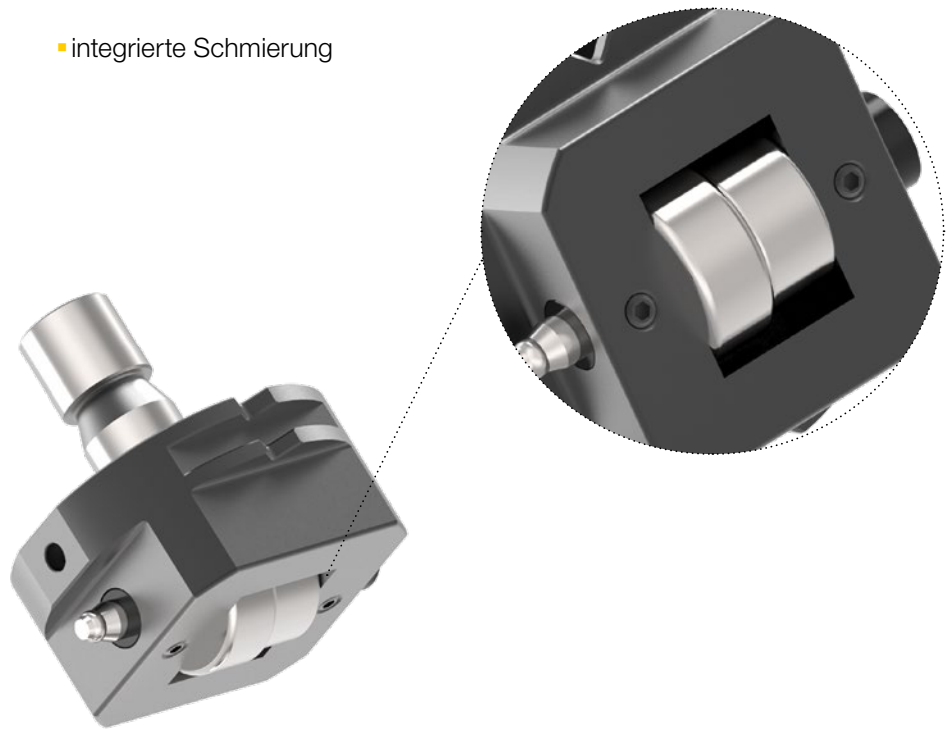

patented
EP 1,688,195
US 7,343,767

TRUMPF

THICK TURRET

SALVAGNINI

Produktflyer 09/2023 Version 1.2