

ps:[®]wheel-beading

FÜR MASCHINENTYP TRUMPF

- deutlich geringerer Blechverzug durch Differenzialwirkung (segmentierte Rollen)
- sehr gute Laufeigenschaften durch beschichtete Wellen mit Spezialgleitstoff
- Abmaße nach Kundenwunsch
- keine Rattermarken
- arbeiten im engen Radius möglich
- integrierte Schmierung
- für verschiedene Blechmaterialien und -stärken

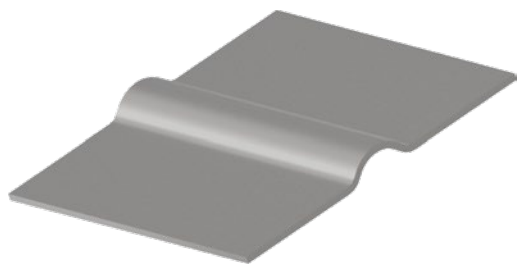
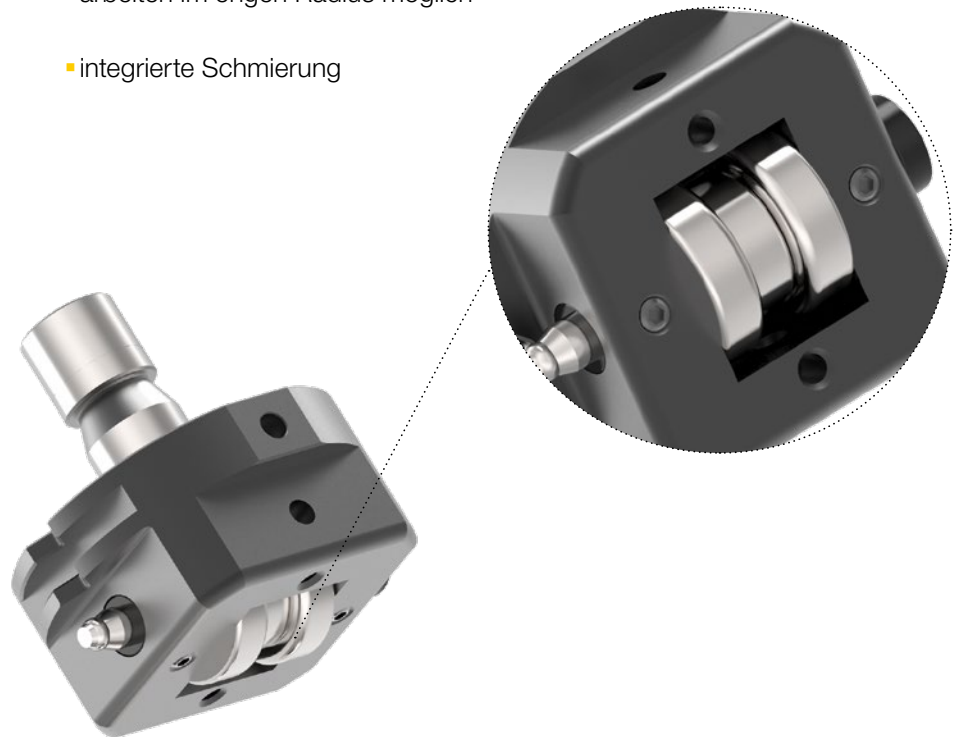

TRUMPF

THICK TURRET

SALVAGNINI

Produktflyer 09/2023 Version 1.2