

ps:[®] pivot

FÜR 90° ABKANTUNGEN

- für Blechmaterialien
Aluminium, Stahl, Edelstahl
- Abkanthöhen = maschinenbedingt
(z.B. TRUMPF Maschinen bis
22,0 mm Abkanthöhe)
- bis Laschenbreiten 55,0 mm
- falls gewünscht, ist sogar ein
leichtes Überbiegen (ca. 91-93°)
möglich
- als Umformwerkzeug oder
mit Funktion „Multibend“ zu
programmieren
- für Blechstärke s = 0,8 bis 1,5 mm
(Aluminium und Stahl bis 2,0 mm)

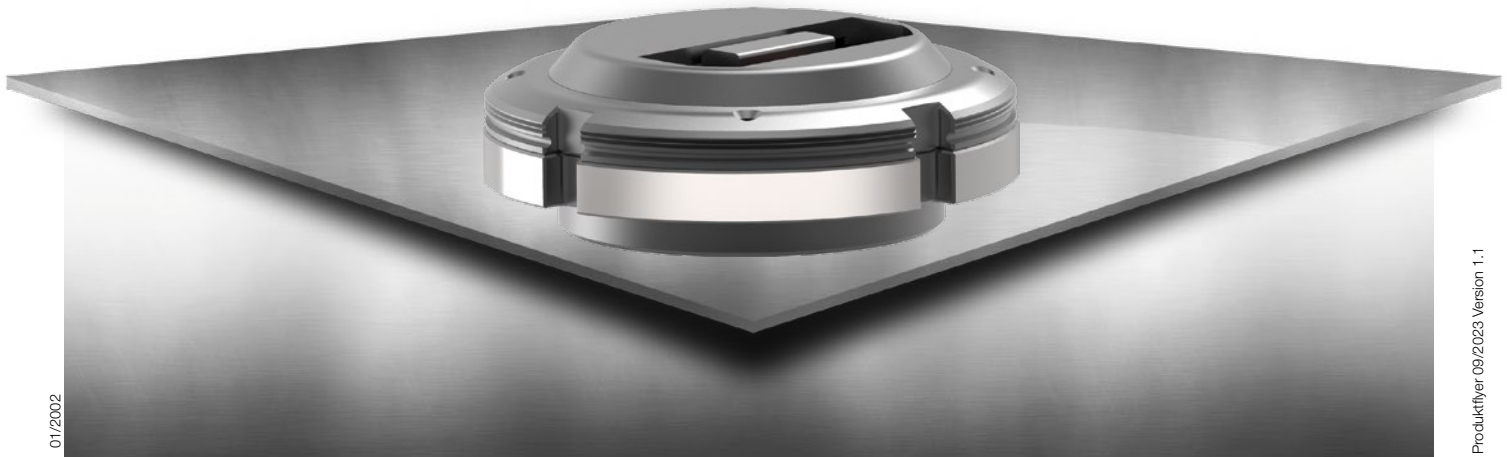
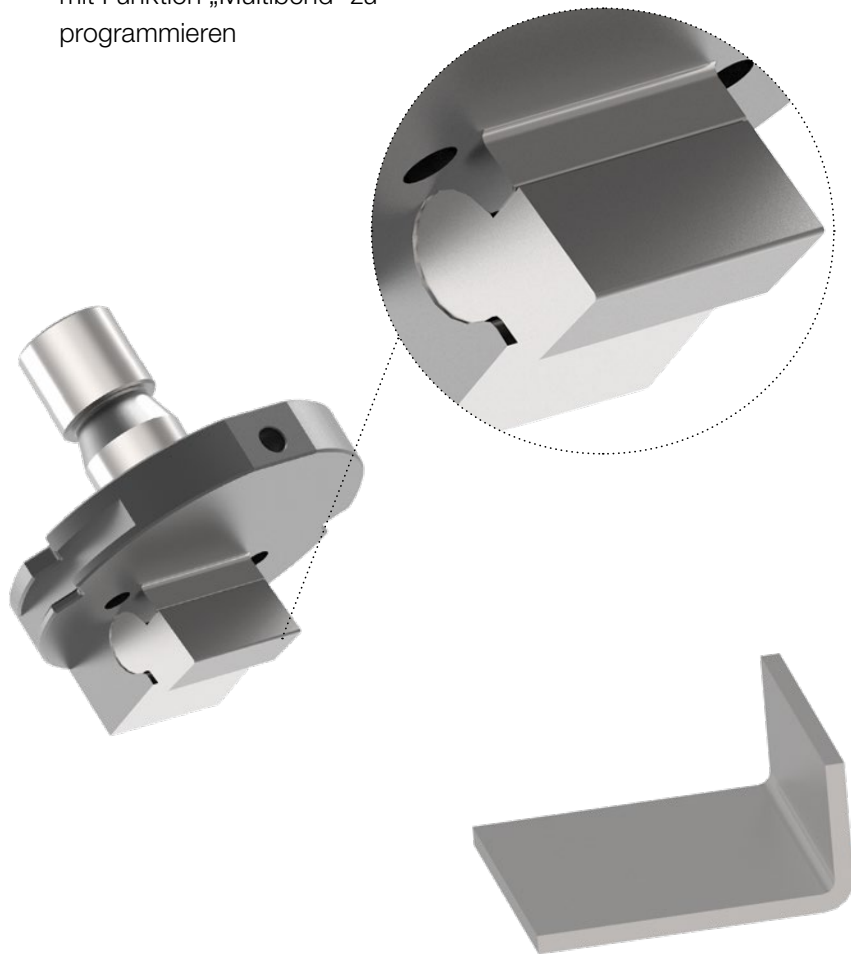

TRUMPF

THICK TURRET

SALVAGNINI