

ps:[®]ball-deburr

FÜR MASCHINENTYP TRUMPF

- zum automatisierten Entgraten von Blechen
- für Blechmaterialien Aluminium, Stahl, Edelstahl
- hohe Betriebssicherheit durch gefedert gelagerten Kugeleinsatz (Sicherheitsmechanismus)
- wartungsarm – lange Lebensdauer
- zur Verwendung an der Blechkante oder am 5 mm Trennschnitt
- 2 Versionen möglich:
V3 (Kugel Ø 15)
 Optimiertes Entgraten von gemeinsamen Trennschnitten
- V4 (Kugel Ø 8)
 Blechentgraten bis weit in Eckenbereich möglich
- für Blechstärke bis s = 6,0 mm
- Kugeln in massivem und gehärtetem Bett gelagert

- Kugel arbeitet in der Bearbeitungs- lage unter Druck spielfrei
- poliertes Kugelbett für reibungsloses Verfahren

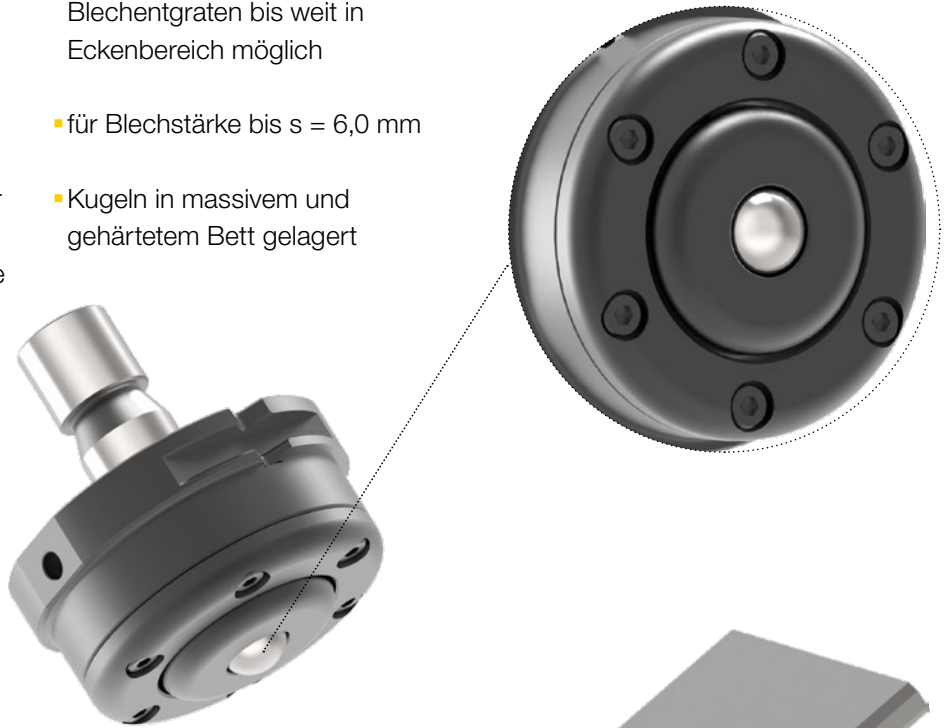

Link zum Newsletter



TRUMPF

THICK TURRET

SALVAGNINI

Produktflyer 09/2023 Version 1.2