

ps:®hook

FÜR MASCHINENTYP TRUMPF & THICK TURRET

- Fertigung von Doppelabkantungen auf engstem Raum möglich
- Forming-Station nötig
- Umformhöhe bis zu 14 mm
- viele Anwendungsbereiche z.B. Gehäusebau, Stahlmöbel, Schubkästen, Transportkästen, usw.
- für alle Blechmaterialien Aluminium, Stahl, Edelstahl

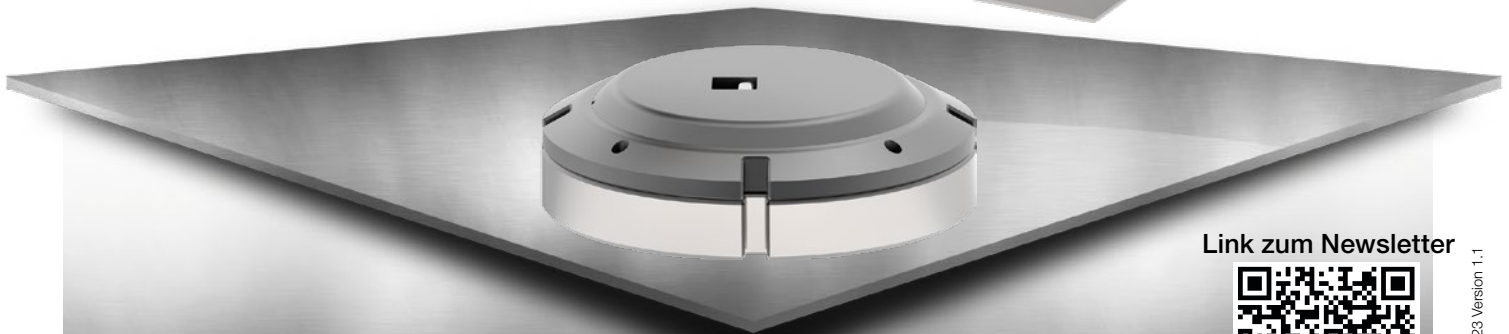
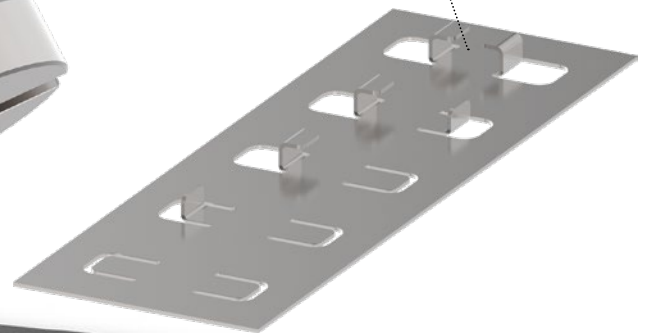
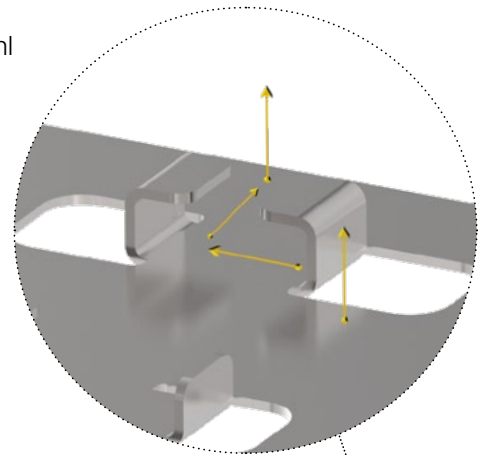

Link zum Newsletter



TRUMPF

THICK TURRET

SALVAGNINI